

kratki



Spis & Kaminboden

Simple
Box

FRISTÅENDE INSATSER AV STÅL
drift- och monteringsmanual

!NOTERA

APPARATENS OCH ARMATURENS YTA KAN VÄRMAS UPP OCH ORSAKA BRÄNNSKADOR.

RÖR INTE MASKINENS ARBETSYTOR INNAN DEN HAR SVALNAT.

LÄMNA ALDRIG BARN ELLER ANDRA PERSONER SOM BEHÖVER UPPMÄRKSAMHET I NÄRHETEN AV EN IGÅNGSATT APPARAT.

NOTERA!

ENHETEN ÄR VARM UNDER DRIFT! KAN ÄVEN HÖLJETS DELAR BLI VARMA!

KONTAKT MED ENHETENS VARMA YTOR KAN LEDA TILL BRÄNNSKADOR. BARN, ÄLDRE PERSONER (ELLER ANDRA PERSONER SOM BEHÖVER VÅRD), DJUR, KLÄDER, BRÄNNBARA MÖBLER, BRÄNSLE ELLER ANDRA BRÄNNBARA MATERIAL SKA HÅLLAS BORTA FRÅN ENHETEN.

KOM IHÅG ATT UNDERHÅLLA ENHETEN ENLIGT ANVISNINGARNA I DENNA ANVISNINGAR!

Montera den bakre övre panelen enligt diagrammet nedan genom att skruva fast den på underbyggnaden av höljet.

Tack för att du lutar på oss och väljer vår SIMPLE BOX-enhet. Den här apparaten har utformats med tanke på din säkerhet och komfort. Vi är övertygade om att du kommer att bli nöjd med ditt val eftersom vi har engagerat oss i utformningen och tillverkningen av den här enheten. Läs igenom den här handboken noggrant innan du installerar och använder den. Om du har några frågor eller funderingar kan du kontakta vår tekniska avdelning. Ytterligare information finns på vår webbplats www.kratki.com.

Kratki.pl Marek Bal är en välkänd och respekterad tillverkare av uppvärmningsanordningar både på den polska och europeiska marknaden. Våra produkter tillverkas på grundval av restriktiva standarder. Varje trädgårdsvärmare som tillverkas av företaget genomgår en kvalitetskontroll på fabriken och genomgår rigorösa säkerhetstester. Användning av material av högsta kvalitet i produktionen. Användningen av material av högsta kvalitet vid tillverkningen garanterar att apparaten fungerar effektivt och tillförlitligt för slutanvändaren. Den här handboken innehåller all information som behövs för korrekt anslutning, drift och underhåll av SIMPLE BOX.

INSTALLATION

MEDDELANDE: OM INSTRUKTIONERNA I DENNA HANDBOK INTE FÖLJS NÄR DET GÄLLER INSTALLATION, DRIFT ELLER OM INSTRUKTIONERNA OM GODKÄNDA DELAR OCH TILLBEHÖR TILL DENNA APPARAT INTE FÖLJS KAN DETTA LEDA TILL ALLVARLIG SKADA ELLER EGENDOMSSKADA.

VARJE INFÄLLD MODELL ÄR EN SÄRSKILD MODELL, DVS. DEN ÄR UTFORMAD FÖR ATT INTUITIVT OCH SNABBT INFÄLLA ENDAST DEN MODELL AV ELDSTAD SOM SÄLJS MED DEN INFÄLLDA MODELLEN.

DET ÄR FÖRBJUDET ATT INSTALLERA EN ANNAN MODELL AV ELDSTAD ÄN DEN AVSEDDA APPARATEN I ETT SÄRSKILT ELDSTADSUTRYMME.

KAROSSEN HAR UTFORMATS FÖR INTUITIV MONTERING TILL EN LÅG KOSTNAD OCH MED LÅG ARBETSINSATS.

INSTALLATIONEN MÅSTE DOCK UTFÖRAS AV MINST TVÅ PERSONER MED GOD FYSISK KONDITION EFTERSOM DET ÄR NÖDVÄNDIGT ATT HANTERA ELEMENT AV BETYDANDE STORLEK OCH VIKT.

ALLMÄN INFORMATION

VIKTIGT: BEHÅLL DEN HÄR HANDBOKEN!

Det är viktigt att regelbundet kontrollera själva konstruktionens integritet och styvhet samt enskilda delar av uppbyggnaden och de strukturella komponenterna för att se om det finns några skador. Det är viktigt att regelbundet kontrollera att konstruktionen och de enskilda komponenterna inte är skadade. Inspektion eller service av apparaten får endast utföras av en kvalificerad skorstensfejarmästare/servicetekniker med lämpliga kvalifikationer. Om du inte följer dessa regler kan det leda till allvarlig skada, egendomsskador eller till och med dödsfall.

Installation och användning måste följa de lokala byggnadsreglerna. Din auktoriserade återförsäljare kan hjälpa dig att avgöra vilka säkerhetsåtgärder som måste vidtas när du installerar eller använder utrustningen. I vissa fall kan det vara nödvändigt att skaffa ett tillstånd för att installera eller använda denna apparat, oavsett byggnadens installationssystem och själva apparaten. Kontakta alltid din auktoriserade återförsäljare eller byggnadsinspektör för att ta reda på vilka bestämmelser som gäller för användning och/eller installation av apparaten i ditt område. I avsaknad av dokumentation om installation och användning är det absolut nödvändigt att följa instruktionerna och brandsäkerhetskoden.

Starta inte apparaten om någon av dess delar tidigare har demonterats, skadats eller förstörts. Innan du använder den igen är det viktigt att ersätta alla saknade eller skadade delar med originaldelar enligt tillverkarens anvisningar.

INSTALLATION Installationen av kaminen måste ske i enlighet med gällande standarder, byggnormer och tillämpliga brandföreskrifter. För detaljer om strukturell säkerhet, brandsäkerhet och drift- säkerhet hänvisas till de bestämmelser och byggregler som gäller i ditt land. Installation och igångsättning av kaminen måste utföras av ett installationsföretag som är kvalificerat och erfaret för detta ändamål. Installatören ska på garantikortet ange att installationsarbetet har utförts korrekt genom att underteckna och stämpla garantin. Om detta krav inte upp- fylls förlorar köparen all rätt till garanti från tillverkaren av kaminen.

Plats

Apparaten måste installeras på ett stabilt golv med tillräcklig bärförmåga, i enlighet med lokala byggbestämmelser. Golvet intill eldstadsluckan måste skyddas med en minst 50 cm bred remsa av obrännbart material. Säkerhetsavståndet till brännbart material från glaset ska vara minst 150 cm.

SÄKERHETSINFORMATION

På grund av risken för höga temperaturer, särskilt på enhetens fönster, bör alla brännbara material placeras på ett säkert avstånd från enheten, inklusive dess inbyggda delar. Barn, äldre och andra personer bör informeras och varnas för risken för höga temperaturer på apparaten under drift och omedelbart efter släckning, och bör undvika kontakt med apparaten för att undvika brännskador och antändning av kläder.

NOTERA: Alla ytor på apparaten och den särskilda SIMPLE BOX-konstruktionen, särskilt i versionen med stålpaneler, ska behandlas som arbetsytor! Detta innebär att alla synliga delar av apparaten och anläggningen kan nå mycket höga temperaturer under drift av apparaten, och därför är det **INTE TILLÅT** att röra vid någon av de synliga ytorna på anläggningen och apparaten under drift och tills den har svalnat.

NOTERA: Apparaten och de synliga delarna av beklädnaden kan vara mycket heta, även flera timmar efter att den har släckts. All tankning eller avlägsnande av aska ska utföras med värmebeständiga handskar!

Små barn, spädbarn, svaga personer och andra personer som kräver särskild uppmärksamhet och som befinner sig i närheten av apparaten bör vara föremål för särskild övervakning. Dessa personer kan vara särskilt utsatta för oavsiktlig kontakt med utrustningen. Om det är nödvändigt bör man överväga skyddsbarriärer för att begränsa tillträdet till enheten.

Slå inte mot eller luta dig mot någon del av enheten.

NOTERA: Inga komponenter i enheten får bytas ut mot andra än de som tillhandahålls eller rekommenderas av tillverkaren.

Det är strängt förbjudet att använda flytande, gasformiga eller andra brännbara bränslen för att tända apparaten!

För att undvika olyckor rekommenderas det inte att någon som inte är bekant med maskinens funktion får använda den. Av säkerhetsskäl ska du alltid bära handskar och skyddsglasögon när du utför underhåll på enheten.

KITELEMENT - FÖRSTA UPPACKNINGEN AV DEN KÖPTA VÄRMAREN

Om du upptäcker några skador eller brister under inspektionen av leveransen ska du kontakta din auktoriserade återförsäljare.

Kontrollera att alla artiklar i paketet inte har skadats under transporten. Inspektionen bör ske i närvaro av leverantören. Den värmepanna som du köper ska innehålla alla komponenter som behövs för att bygga ihop byggnaden och kaminen, dvs:

- Komplet, färdig eldstad.
- Eldstadsfot med justerbara fötter.
- Fullständig självmontering inklusive fästelement. - Monterings- och bruksanvisningar.

INSTALLATION - INTRODUKTION

ANVISNINGAR OM HUR MAN FLYTTAR ENHETEN:

Denna apparat är utformad för enkel installation och montering med möjlighet att placera den praktiskt taget var som helst, dvs. där en skorsten kan ledas ut i enlighet med installationskraven i eldstadshandboken och bygglagen.

VARNING: FÖRSÖK INTE ATT FLYTTA ENHETEN UNDER DRIFT!

REGLER FÖR INSTALLATION. Installationen ska utföras i enlighet med de rättsliga kraven i ditt land eller din region. I avsaknad av sådana bestämmelser ska reglerna i denna handbok och brandsäkerhetsreglerna följas.

Denna enhet har testats för kvalitet och säkerhet och har certifierats av ett anmält testinstitut, och höljet har testats för hållbarhet och säkerhet endast när det levereras med denna enhet!

KIT FASTENERS

Artikeln innehåller följande fästelement:

Sexkantig mutter med konisk fläns M6 DIN 6923	26		Hexagonskruv M6x12 DIN 933 / ISO 4017 / 82105	26	
knappskruv M4x6 ISO 7380	4		Footer komplett	4	
Stifthuvudskruv M5x10~ ISO 7380	51				

INSTALLATION AV ANORDNINGEN Apparaten måste monteras enligt nedanstående schema. Om något av stegen i installationen inte följs kan det leda till att enheten skadas under drift, eller till och med till farliga situationer som hotar enhetens användares hälsa.

Steg 1: Skruva först fast stödkonstruktionens bakre ben enligt diagrammet nedan, med M6-bultar och muttrar på de angivna platserna. Skruva också in de medföljande justerbara fötterna för att senare jämna ut hela konstruktionen. **Steg 2:** Skruva fast de främre benen på underbyggnaden enligt bilden nedan, enligt stegen i steg 1.

Steg 3: Montera underbyggnadens bakre panel enligt diagrammet nedan genom att använda flikarna på panelen och skjuta in den i skårorna i underbyggnadens ram.

Steg 3.2 (alternativ för intag)

Om ett luftintag är anslutet ska du placera kaminen på den särskilda basen, placera basen så nära den plats där enheten slutligen ska placeras och lämna minst 0,5 m fritt utrymme på varje sida av enheten för fri installation av komponenterna. Placera kaminen på konstruktionen på stativ, t.ex. på tegelstenar, montera de nedre panelerna i utvecklingen enligt steg 4 och 5 och ta sedan bort stativet.

Om detta inte är ett intagningsalternativ går du vidare till nästa steg.

Steg 4: I nästa steg monterar du sido-bottenpanelen enligt diagrammet nedan genom att skjuta in den i skårorna i underkonstruktionen med hjälp av spärrarna. Använd M5-skruvorna i diagrammet nedan för att jämna ut sidopanelerna i det första höljet. M5-skraven som fungerar som fästet för abutmentet ska skruvas in endast delvis, så att det finns utrymme för abutmentet enligt diagrammet i steg 10 och 11.

Steg 5: Montera sedan den motsatta sido-bottenpanelen enligt instruktionerna i steg 4.

Steg 6: Montera den främre bottenpanelen enligt diagrammet nedan genom att skjuta in den i skårorna i sidobottenpanelerna med hjälp av spärrarna.

Steg 7: Om du inte har installerat något intag betyder det att enheten ännu inte är installerad på underbyggnaden, så i nästa steg placeras enheten på underbyggnaden enligt diagrammet nedan.

Steg 8: Montera ramen för överbyggnadens övre del enligt diagrammet nedan. Diagrammet visar också att sido- och frontpanelerna ska sträcka sig 2 mm utanför ramflänsen för kaminen.

Steg 9: Montera den bakre topppanelen enligt diagrammet nedan och skruva fast den på underkonstruktionen.

Steg 10: Montera sidopanelen genom att skjuta in den i skårorna i underkonstruktionen med hjälp av clipsen som måste fästas efter monteringen enligt diagrammet nedan. Innan montering, skruva in strikers enligt diagrammet nedan och skruva fast strikersbultarna på sidopanelens ovansida, skruva in dem endast delvis (några gängvarv) för att lämna plats för topppanelens strikersbult.

Steg 11: På samma sätt som i steg 10 monterar du den mindre sidopanelen på den motsatta sidan av underbyggnaden.

Steg 12: Förbered den mindre frontpanelen innan den monteras på underbyggnaden enligt nedanstående schema. Beroende på BSL- eller BSP-versionen skruvas lämpliga upphängare in enligt nedanstående diagram.

Steg 13: Montera den mindre frontpanelen genom att skjuta in den i fördjupningarna i sidopanelen och underbyggnaden enligt diagrammet nedan.

Steg 14: Förbered de två dubbla sidopanelerna för montering enligt diagrammet nedan. Båda panelerna kommer att vara spegelvända - antalet klackar längst ner på båda panelerna skiljer sig åt för BSL- och BSP-versionerna av enheten (se ritningar nedan). De övre fästskruvarna ska också skruvas in endast delvis (några gängvarv) som i de nedre panelerna, för att lämna utrymme för montering av den övre ramen, som är monterings bärande struktur.

Steg 15: Montera sidopanelerna och topppanelerna enligt diagrammet nedan.

Steg 16: Förbered den dubbla frontpanelen, toppen enligt diagrammet nedan.

Steg 17: Montera den främre topppanelen enligt diagrammet nedan genom att skjuta in den i sidopanelerna med hjälp av krokarna.

Steg 18: Montera den övre ramen på underbyggnaden enligt diagrammet nedan.

Ramen ska skruvas fast i varje panel så att hela konstruktionen blir ordentligt styv.

Steg 19: Montera den övre ramen genom att skruva fast den på den tidigare installerade underbyggnadsramen enligt diagrammet nedan.

VAL AV PLACERING AV ENHETEN I ETT SÄRSKILT HÖLJE.

Placeringen av anordningen i den särskilda installationen SIMPLE EASY BOX ska bestämmas av placeringen av den skorsten som den ska anslutas till. Den särskilda installationen ger flera möjligheter till skorstensanslutning, beroende på de förhållanden som skapas av den befintliga skorstensinstallationen eller beroende på hur skorstenen slutligen väljs.

ANSLUTA APPARATEN TILL SKORSTENSINSTALLATIONEN.

Anslutningen av kaminen till

skorstensinstallationen ska följa lokala byggnadsbestämmelser och rik- tlinjer som finns i handboken för den apparat för vilken SIMPLE BOX-installationen endast är ett tillbe- hör. Om det inte finns några lokala riktlinjer för installation av apparaten och dess skorstensinstallation, se anvisningarna för apparaten och dess anslutning som medföljer den köpta kaminen.

KONSERVATION NOTERA!!! Underhållsarbeten på en kylid enhet bör utföras minst 12 timmar efter att den har släckts. **NOTERA!!!** Underhåll av apparaten får endast utföras av en kvalificerad tekniker. Observera också att varje up- pvärmningsanordning kräver en inspektion av skorstenen i enlighet med lokala byggnadsbestämme- ser, dock minst en gång om året.

- Apparaten bör underhållas regelbundet minst en gång om året.
- Rengöring bör ske regelbundet eller så snart överflödigt aska uppstår.
- Det är inte tillåtet att göra några ändringar i apparatens konstruktion.
- Apparaten får inte rengöras med frätande medel.
- När du byter ut delar får du endast använda originaldelar som finns tillgängliga från tillverkaren.

INSTALLATIONSMAÅTT

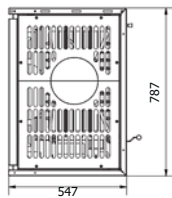
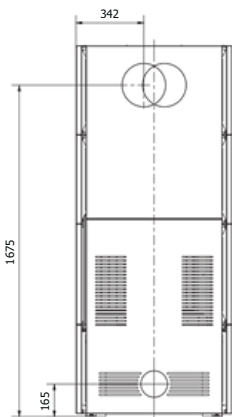
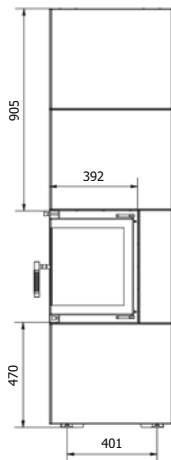
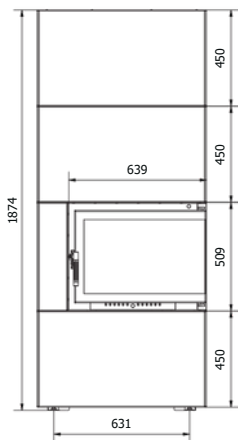

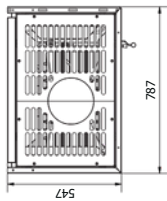
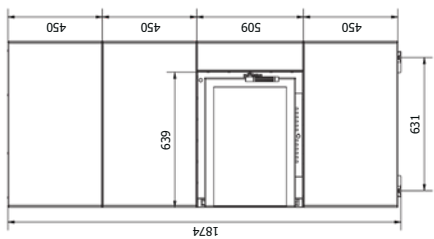
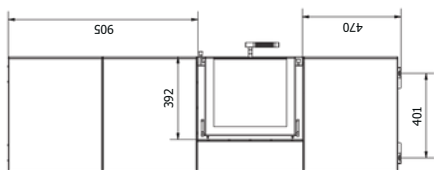
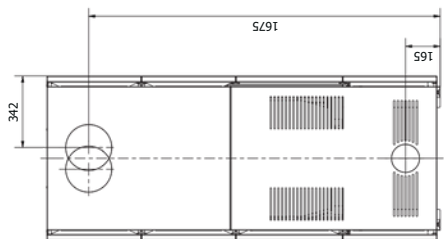

Step 1

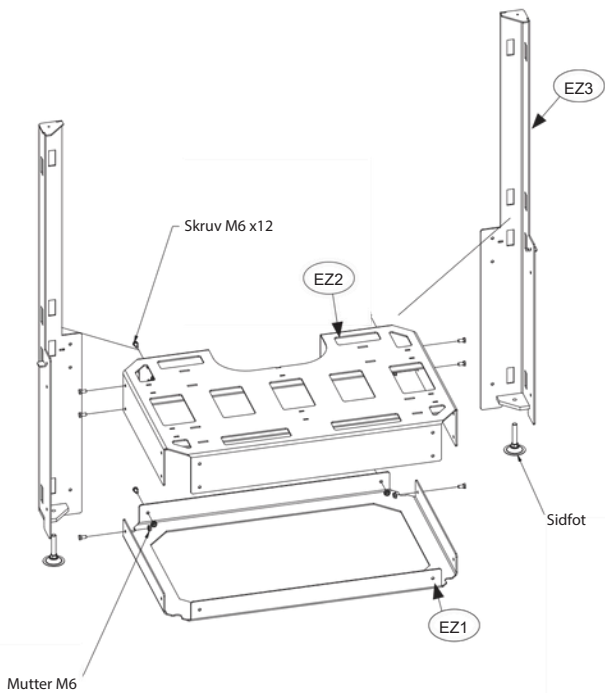

Step 2

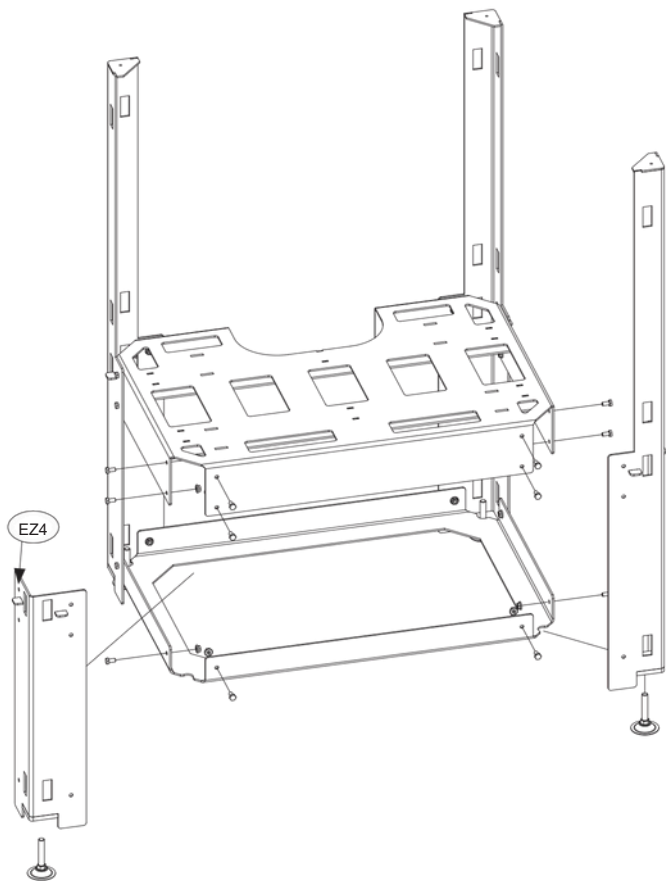

Step 3.1

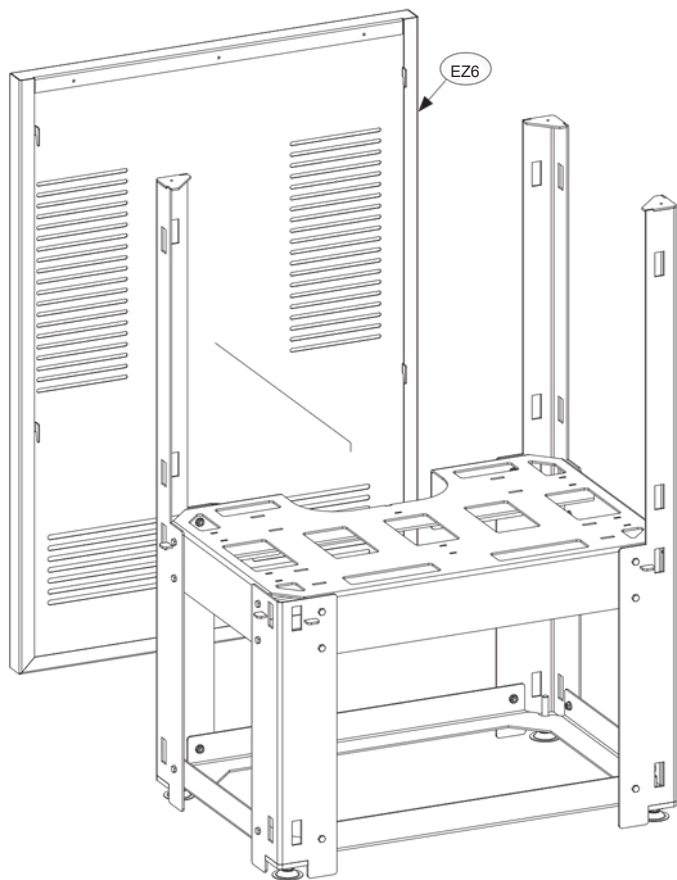

Step 3.2

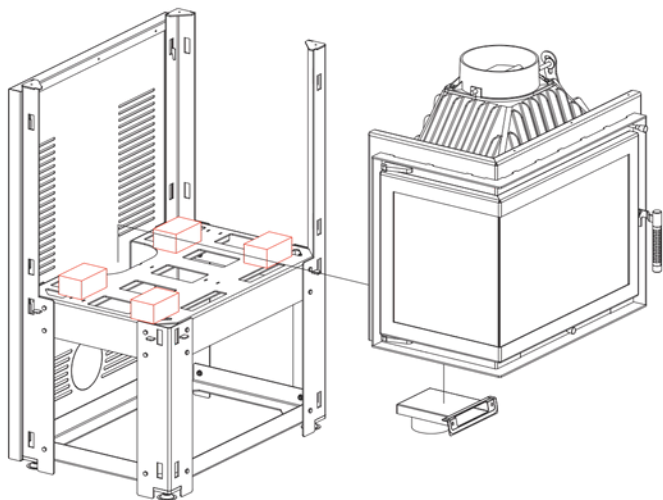

Step 4

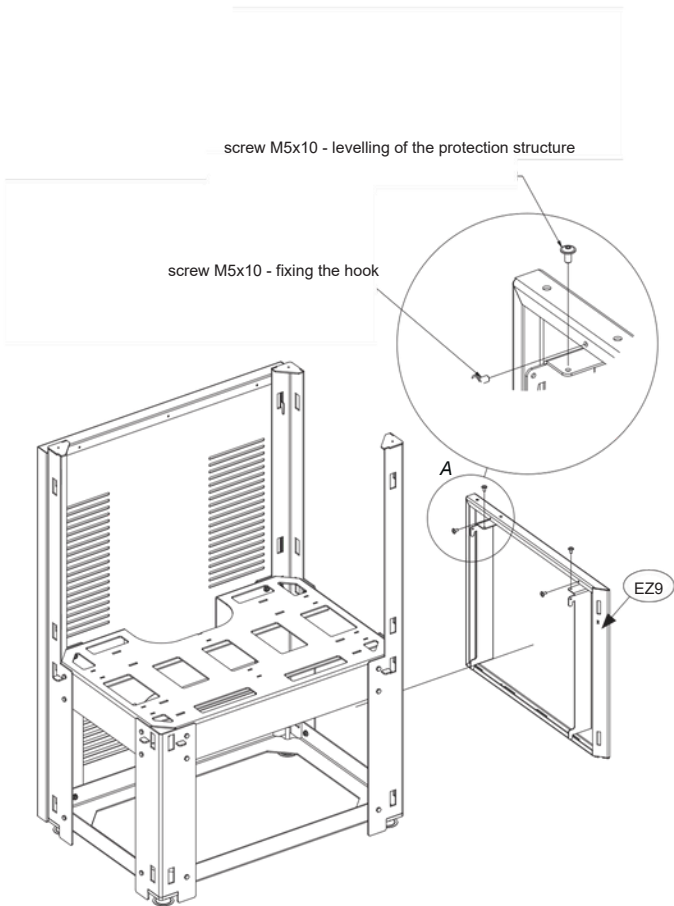

Step 5

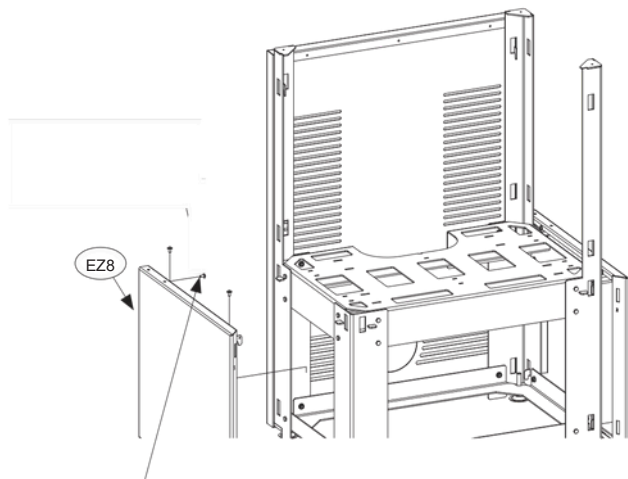

1x M5x10 skruv - fäste för clips

Step 6

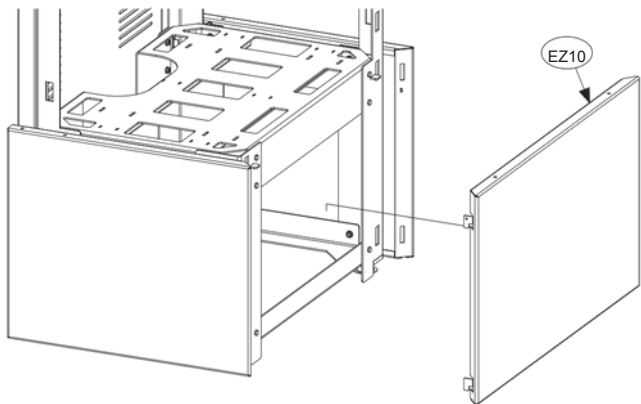

Step 7

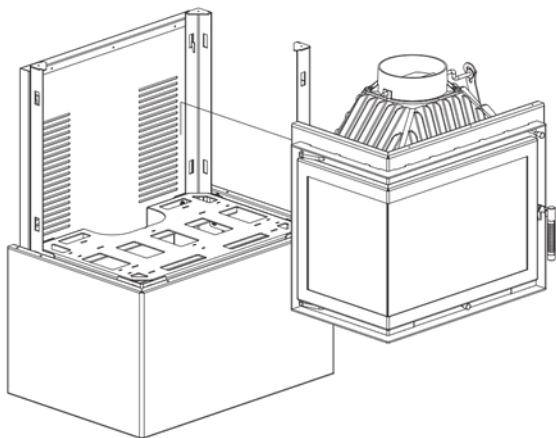

Step 8

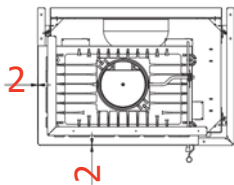
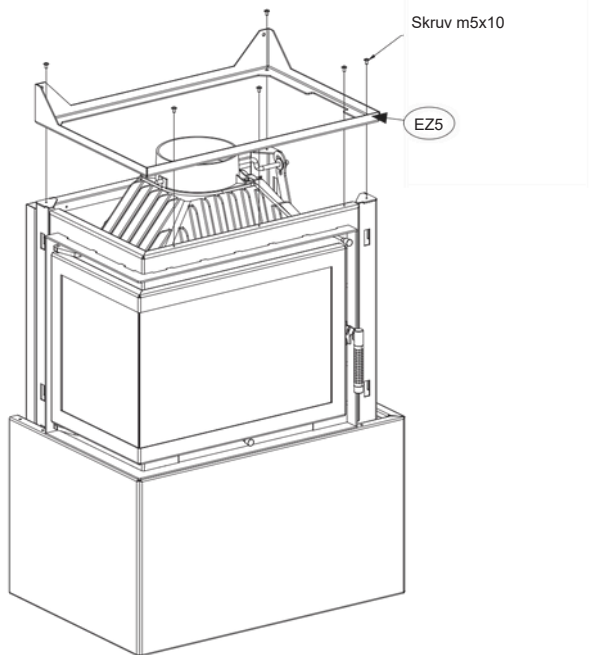

Step 9

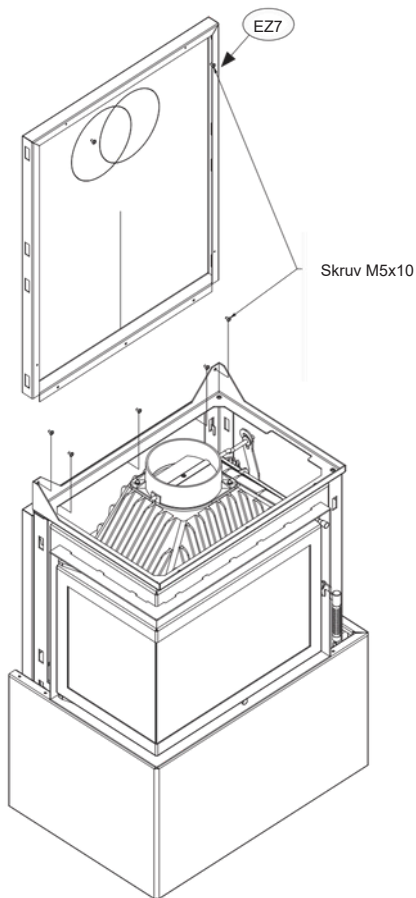

Steg 10

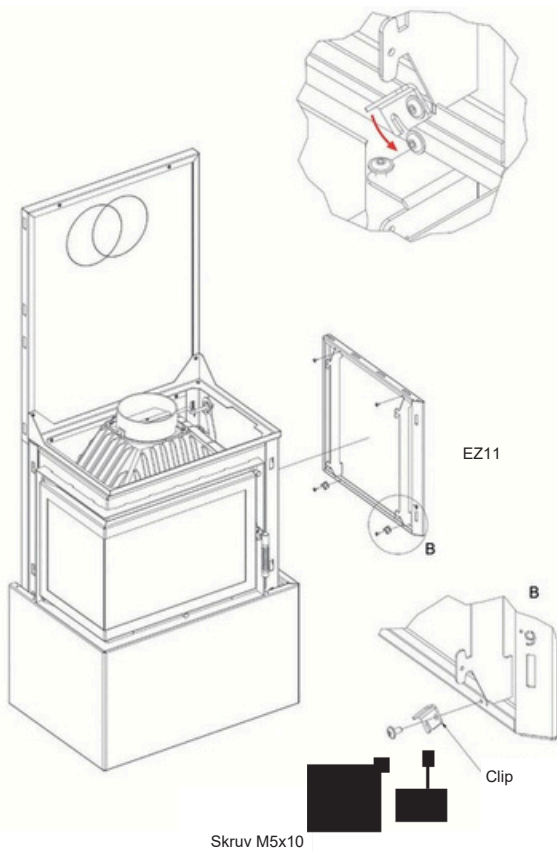

Step 11

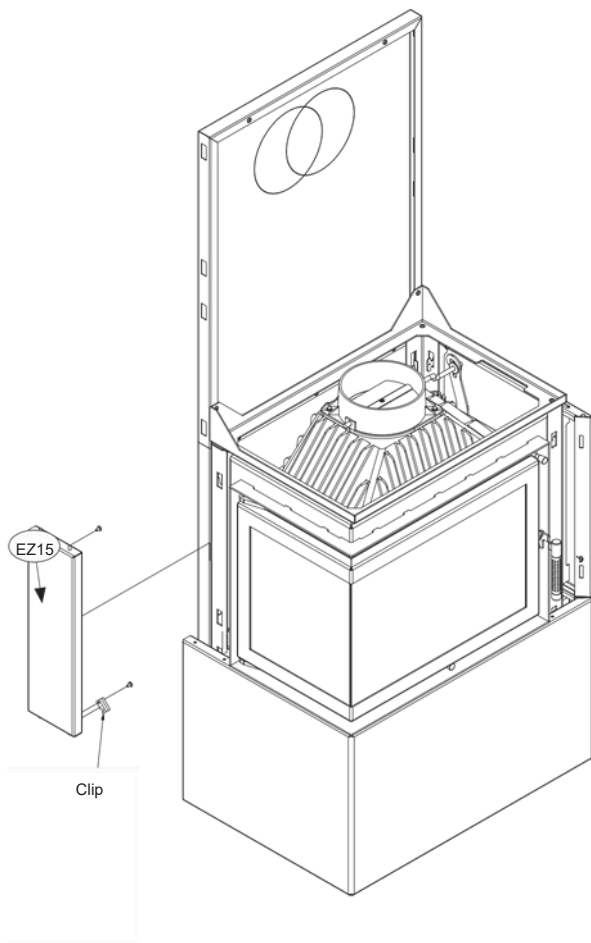

Step 12

Mindre panel med hängare i BSL-versionen

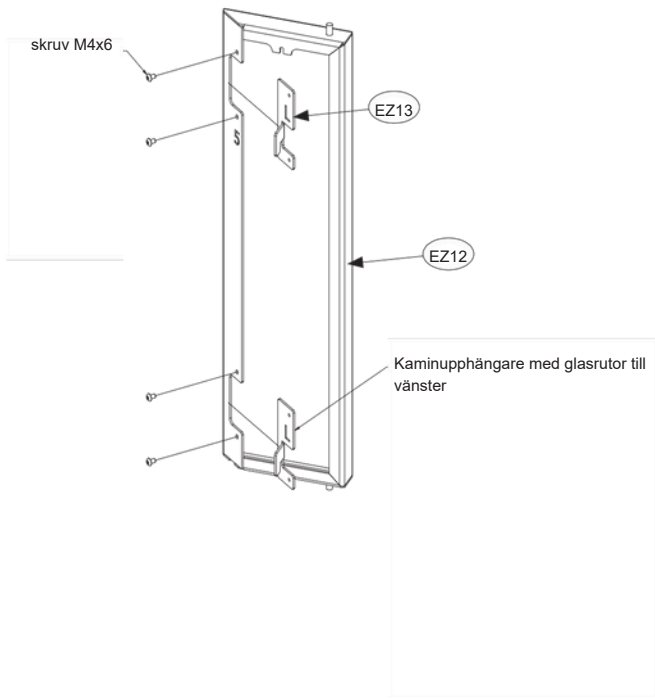

Mindre panel med hängare i BSP-version

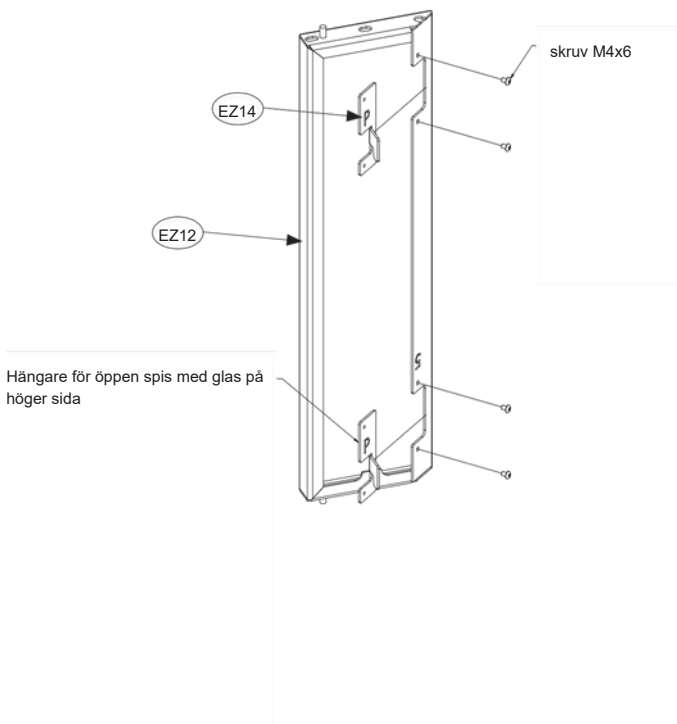

Step 13

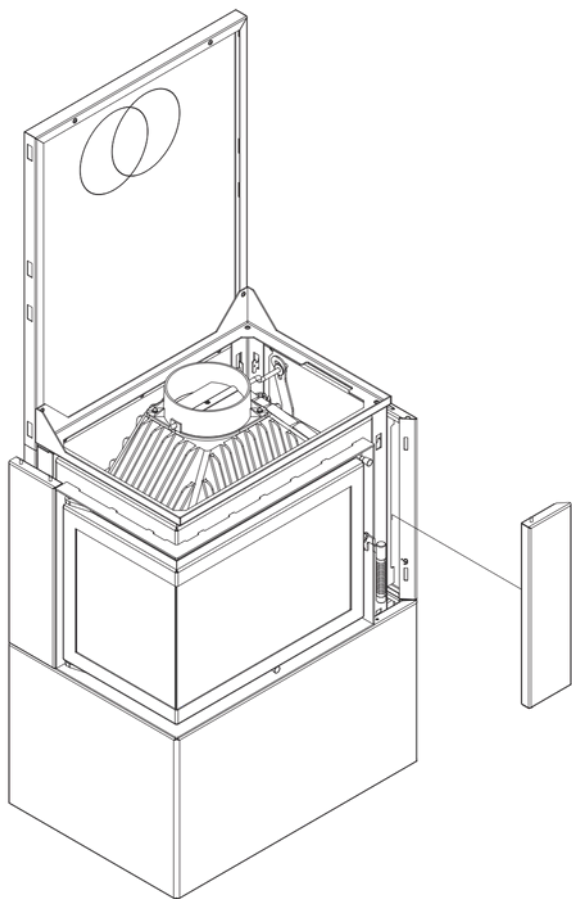

Step 14

Vänsterpanel i BSL-design

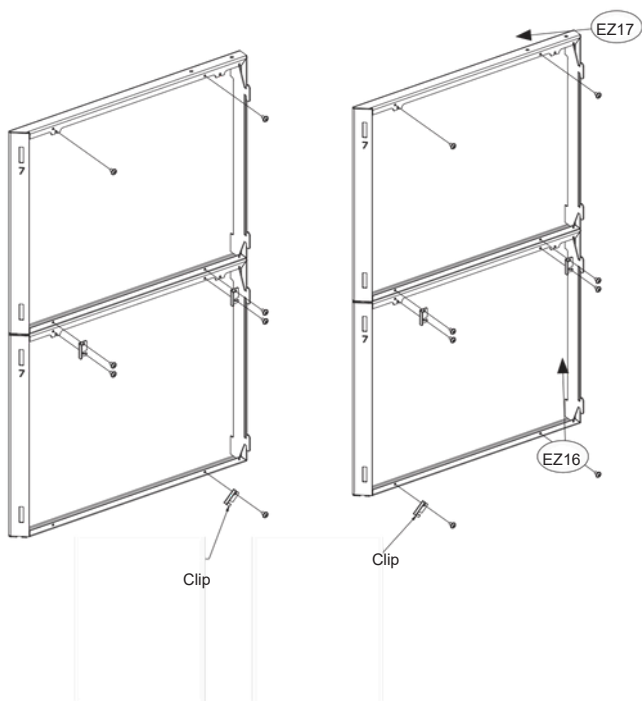

Step 15

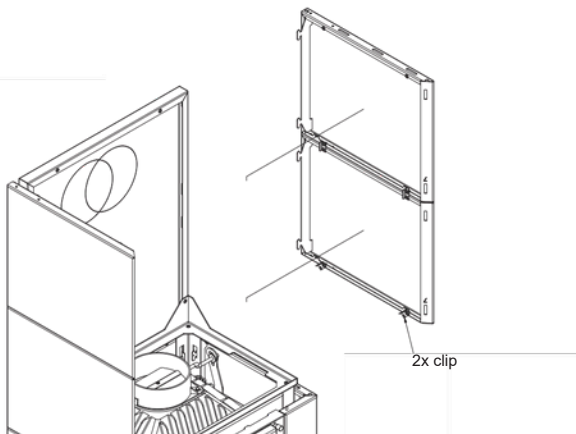
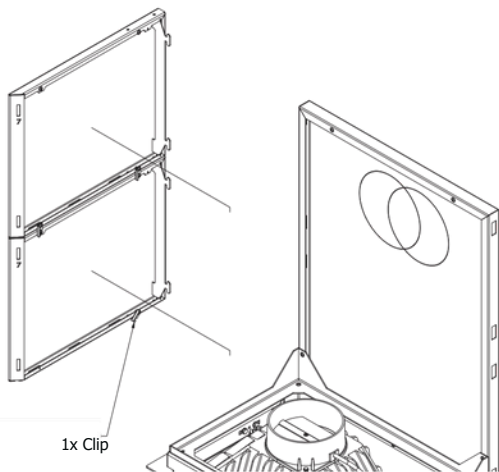

Hang the rear and side screens in the appropriate cut-outs.

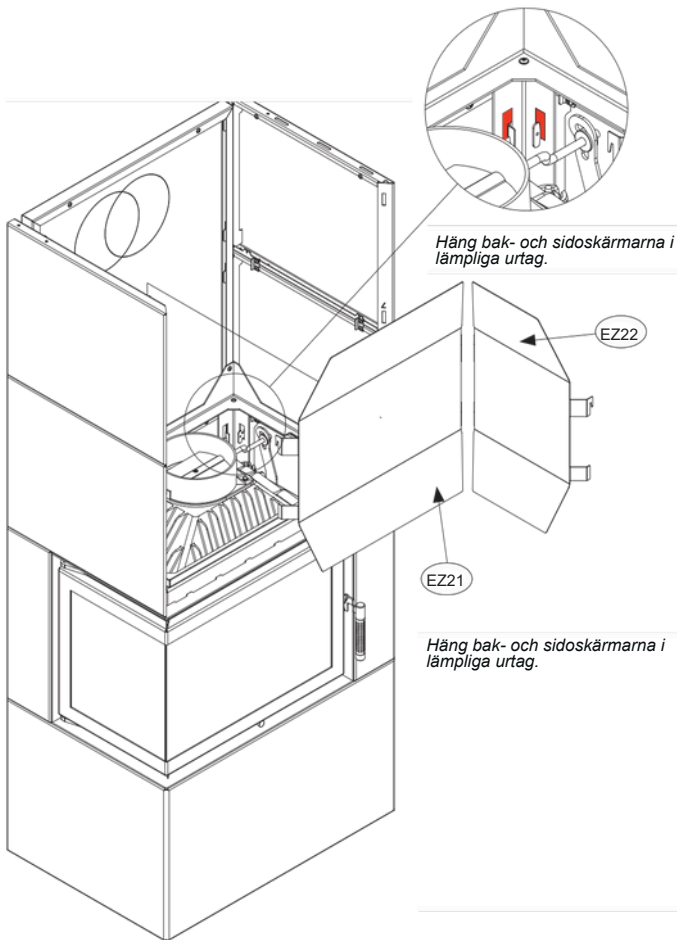

Lossa de 4 M5-skruvarna

Vy med skärmar på plats

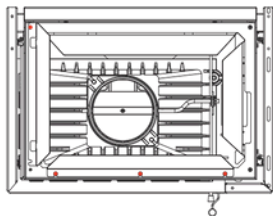
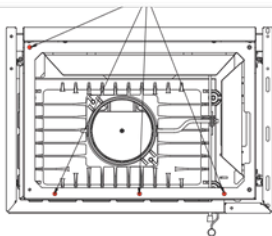

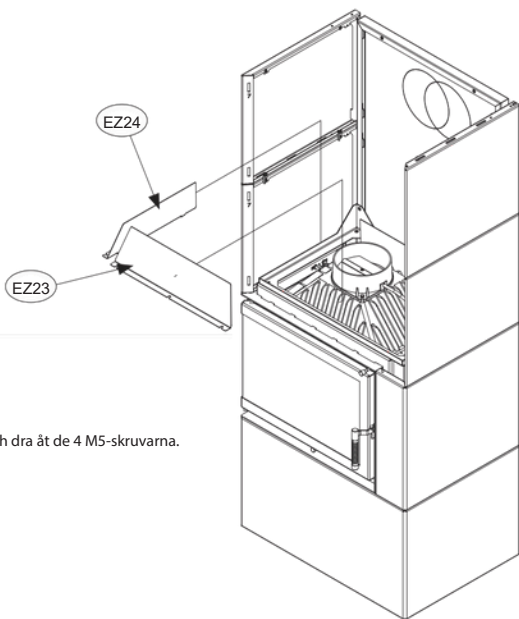

Sätt in skärmen och dra åt de 4 M5-skruvorna.

Steg 16

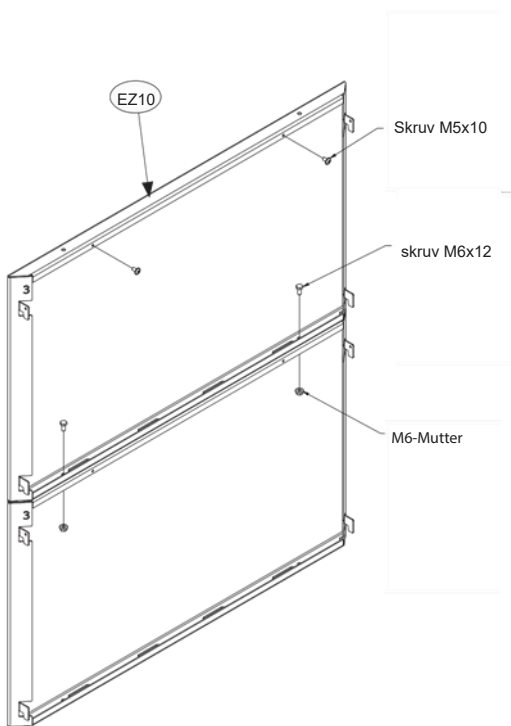

Steg 17

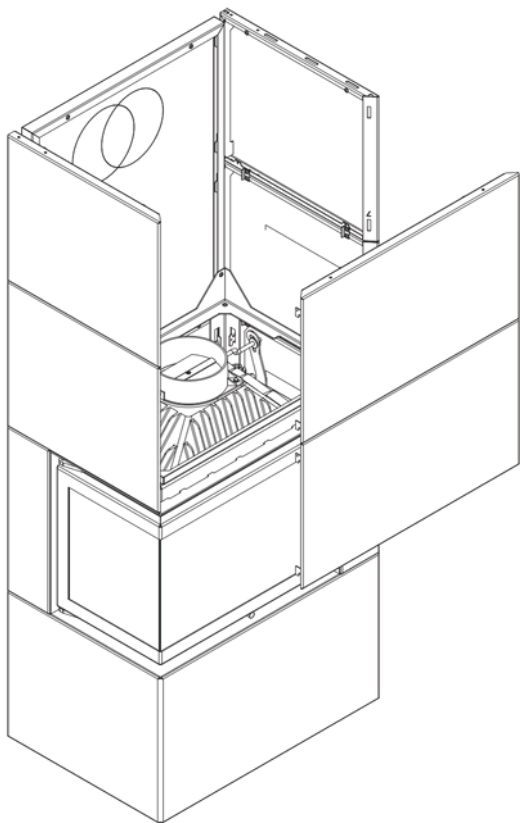

Steg 18

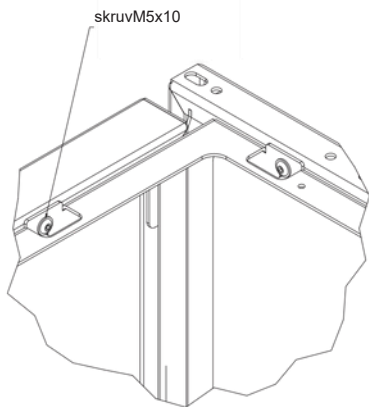
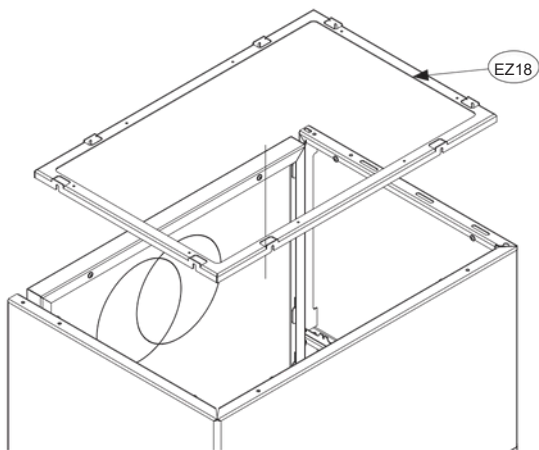

Step 19

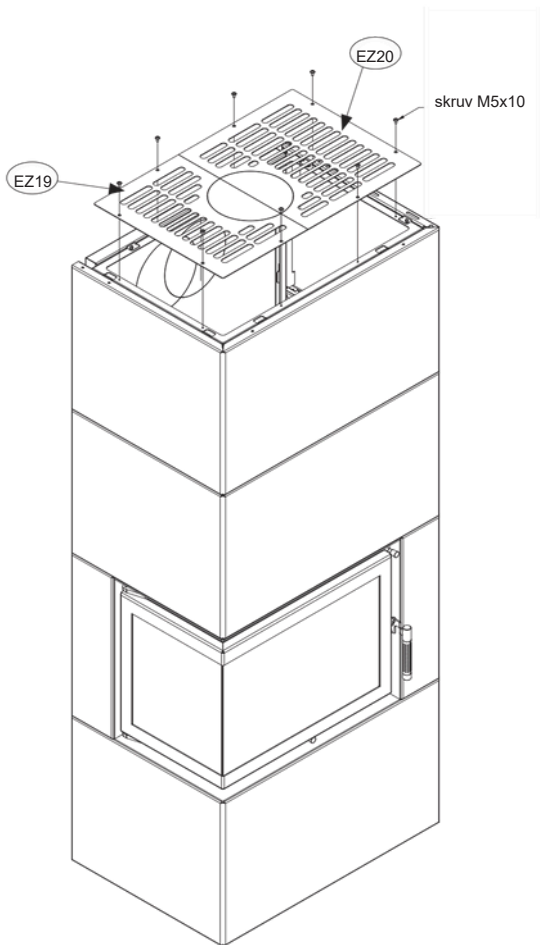

Valmis asennettavaksi laitteineen / Klar att installera inklusive utrustning

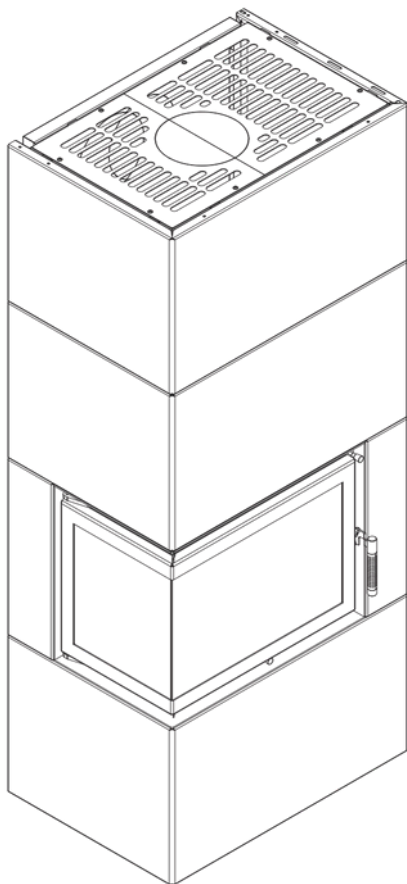

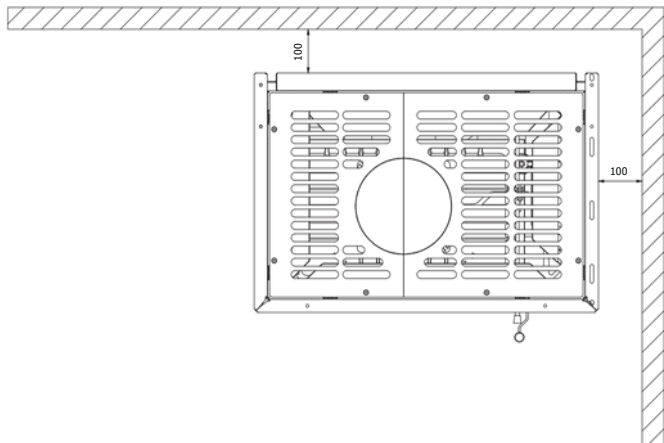

SIMPLE/BOX

Bild: Upprätthållande av ett säkert minimaavstånd på 100 mm från en obrännbar vägg.